

Elektrinis šakų smulkintuvas (freza)

Naudojimo instrukcija

Modelis HECHT 6250 BOX



CE

PRIEŠ NAUDOANTIS ŠIUO ĮRANKIU, PRAŠOME PERSKAITYTI INSTRUKCIJĄ

TECHNINĖS CHARAKTERISTIKOS

Įtampa.....	220-240 V ~ 50 Hz
Galingumas	2500 W
Laisvos eigos apsisukimai.....	40 aps. min.
Karpymo storis.....	iki 40 mm
Svoris	31,5kg
Surinkimo talpos tūris.....	60 litrų
Savaime šakas įtraukiantis įrenginys	
Variklio perkrovos apsauga	
Atbulinė eiga užstrigus šakoms	
Garso galios lygis.....	93 dB(A)
Garso slėgio lygis.....	74 dB(A)

DARBO SAUGA

- **Prieš pradėdant naudoti įrenginiu, būtina susipažinti su naudojimo instrukcija.**
- Prieš pradėdant naudoti įrankiu, būtina tinkamai surinkti bei sutvirtinti jį.
- **DĖMESIO!** Šis įrankis turi būti įžemintas.
- **DĖMESIO!** Naudokite tik trijų vijų elektros kabelį su įžeminimu.
- Naudokite tik tinkamą elektros kabelį, tinkamą naudoti lauke. Prieš prijungiant kabelį, būtina įsitikinti ar kabelis nepažeistas.
- Nepažeiskite elektros kabelio aštriais kampais, ėsdinančiais skysčiais ir kt.
- Prieš gabenant smulkintuvą į kitą vietą, būtina atjungti jį nuo elektros šaltinio.
- Niekuomet nepalikite įjungto smulkintuvo be priežiūros.
- Prieš nutolstant nuo smulkintuvo, būtina jį sustabdyti, bei atjungti nuo elektros šaltinio.
- Pašaliniai asmenys darbo metu turi būti nuošalyje. Niekuomet neprileiskite vaikų ar gyvūnų arti veikiančio įrenginio.
- Niekuomet neleiskite dirbti su smulkintuvu asmenims, nesusipažinusiems su naudojimo instrukcija.
- Naudotojas yra atsakingas už save bei aplinkinius darbo metu.
- Smulkintuvą naudokite tik pagal paskirtį.
- **DĖMESIO!** Besisukanti freza staiga nesustoja, kai išjungiame variklį.
- Prieš valant, pernešant ar kitais kontaktuojant su įrenginiu, būtina jį atjungti nuo elektros šaltinio.
- Naudokite apsaugines pirštines.
- Griežtai draudžiama modifikuoti ar kitaip keisti įrenginį, negu tai numatė gamintojas.
- Smulkintuvas darbo metu turi stovėti ant tvirto nejudančio pagrindo.
- Dirbkite tik esant geram matomumui dienos šviesoje.
- Naudokite apsaugines pirštines bei apsauginius akinius.
- Rekomenduojame naudoti ausų apsaugos priemones.
- Niekuomet nekiškite rankų į padavimo ir išmetimo tunelį.
- Darbo metu stebėkite, kad į smulkintuvą nepatektų pašaliniai objektai (akmenys, stiklas, metalas, žemės, plastikas ir kt.), nes tai gali nepataisomai sugadinti įrenginį.
- Jei įrenginys pradeda neįprastai vibruoti ar skleisti neįprastus garsus, nedelsiant atjunkite jį nuo elektros šaltinio. Apžiūrėkite įrenginį nuo pašalinių objektų.
- Prieš kiekvieną darbą būtina apžiūrėti įrenginį, ar jis tinkamai paruoštas darbui, ar nėra pažeistų komponentų. Pažeistos dalys turi būti pakeistos naujomis. Naudokite tik originalias gamintojo detales.
- Niekuomet nedirbkite lyjant lietai. Būtina įrenginį apsaugoti nuo drėgmės.
- Sandėliuokite įrenginį tik sausoje, vaikams nepasiekiamoje vietoje.

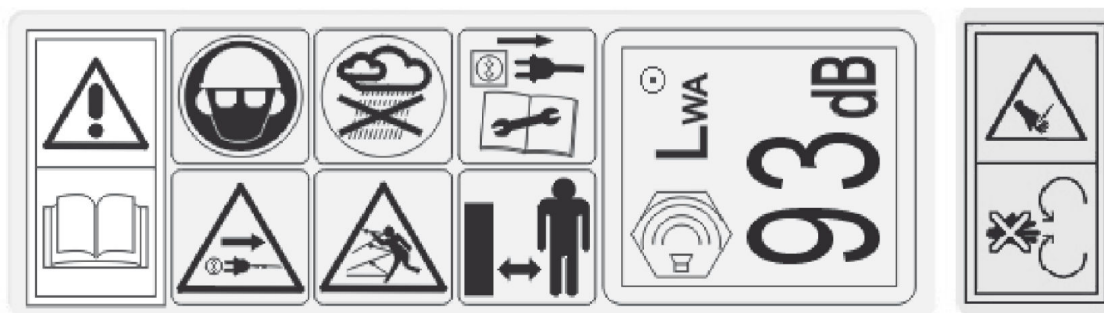

SAUGOS SIMBOLIAI

- Būkite atidūs.
- Prieš naudojantis šiuo įrankiu, prašome perskaityti instrukciją.
- Dėvėkite akių bei ausų apsaugos priemones. Dėvėkite pirštines.
- Jei paliecate įrenginį be priežiūros, visuomet atjunkite elektros kabelį.
- Niekuomet nepalikite įrenginio lietuje ar drėgnoje aplinkoje.
- Šakos darbo metu gali staiga pasisukti ar būti išmestos, todėl neprileiskite pašalinių asmenų ar gyvūnų arti įrenginio, kuomet dirbate.
- Prieš valant, remontuojant frezą, visuomet atjunkite įrenginį nuo elektros šaltinio.
- Niekuomet nekiškite rankų į padavimo ar išmetimo angas.

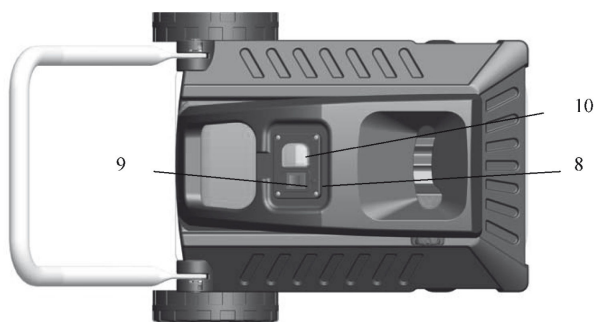
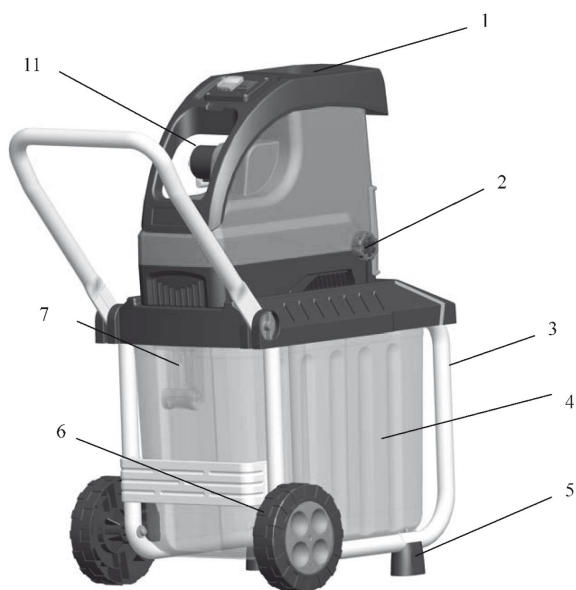

ELEKTRA

Šiam įrenginiui reikia 220-240 V įtampos. Elektros šaltinis turi būti apsaugotas bent 100A saugikliu. Naudokite tik tinkamą elektros kabelį. Plonas elektros kabelis, gali įtakoti blogą įrenginio darbą. Iki 25 m elektros kabelis turi būti nemažiau 3 x 1,5mm². Daugiau kaip 25 m elektros kabelis turi būti nemažesnis nei 3 x 2,5mm².

KOMPONENTAI (1pav.)

1. Padavimo anga.
2. Peilio prispaudimo reguliatorius.
3. Vežimėlis, laikiklis.
4. Surinkimo dėžė.
5. Stovėjimo kojelė.
6. Ratukai.
7. Apsauginis dėžės fiksatorius.
8. Darbinės padėties informacinė lemputė.
9. Frezos sukimosi krypties jungiklis.
10. Įjungimo išjungimo jungiklis.
11. Elektros kištukas.

ĮRANKIO SURINKIMAS



1 pav.



2 pav.



3 pav.

- Išimkite visas dalis iš pakuotės.



4 pav.

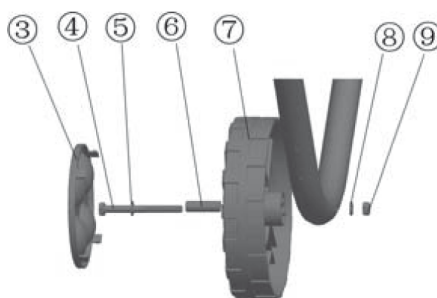

- Pritvirtinkite ratus prie ašies (4pav.). Pro rato kiaurymę prakiškite varžta su poveržle bei įvore tokiu eiliškumu: ant varžto pradžioje užmaukite poveržlę, paskui įvorę; prakiškite pro rato kiaurymę, uždėkite dar vieną poveržlę; prakiškite pro stovė esančią kiaurymę, uždėkite poveržlę, bei priveržkite varžtu. Baigę uždėkite apsauginius gaubtelius ant rato.



5 pav.

- Pritvirtinkite stovėjimo kojeles prie stovo (5 pav.).



6 pav.

- Apverskite įrenginį aukštyn kojomis uždėkite stovą ir pritvirtinkite stovą prie frezos keturiais tvirtinimo varžtais (6 pav.).

DARBAS SU ĮRANKIU

Prieš įstatant surinkimo dėžę į laikiklius, nuleiskite apsauginį fiksaorių žemyn ant pozicijos „OFF“. Įstačius surinkimo dėžę įjunkite apsauginį fiksaorių į poziciją „ON“. **DĖMESIO**. Freza neišjungs, jei apsauginis fiksaorius bus išjungtas.

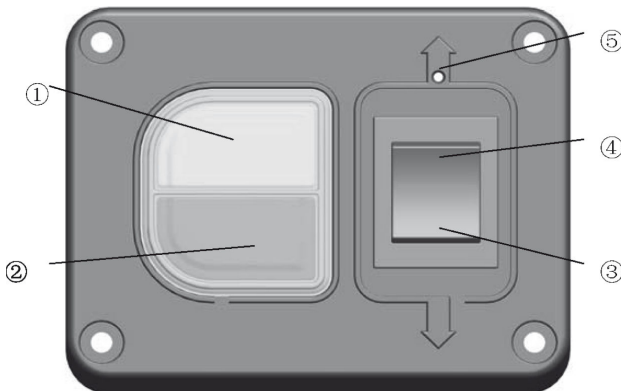
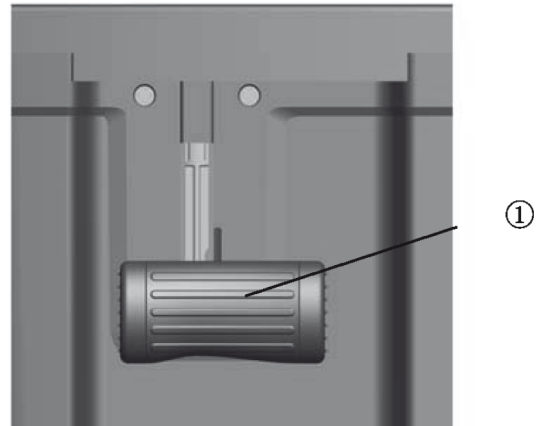

Norint įjungti smulkintuvą, paspauskite žalią jungiklį (1). Norint išjungti smulkintuvą, paspauskite raudoną jungiklį (2).

Jeigu freza užstringa, galima pakeisti frezos sukimosi kryptį ir užstrigę objektai bus išmesti į viršų, taip atlaisvindami frezą. Norint taip padaryti, perjunkite frezos sukimosi krypties jungiklį. Freza pradės sukintis į priešingą pusę. Paspaudus kitą jungiklį, rodantį į priešingą pusę,

freza pradės sukintis į priešingą pusę.

DĖMESIO! Frezoje įmontuota perkrovos apsaugos sistema. Kuomet freza užstringa, ji automatiškai įjungia atbulinę frezos sukimosi eigą. Jeigu freza užblokuota ir nebesisuka atgal, sistema automatiškai atjungia frezą po 5 sekundžių. Kuomet taip atsitinka, kontrolinė įjungimo lemputė neužgesa. Rankinis frezos sukimosi valdymas atsitikus tokiai situacijai veikia, todėl jį naudojant, galite pašalinti užstrigusius objektus. **DĖMESIO!** Naudokites pagaliu ar kabliu norint pašalinti užstrigusį objektą. Niekuomet neikiškite ir nebandykite išimti užstrigusių objektų rankomis.

Freza automatiškai sustos, kuomet išiminėsite surinkimo dėžę. Frezos negalėsite įjungti tol, kol neįstatysite surinkimo dėžės ir neįjungsite apsauginio funkcijos į „ON“ poziciją.

DĖMESIO! Būkite atsargūs, kai kiškite šakas į smulkintuvo padavimo tunelį. Šakos gali staiga pasikreipti ir sužaloti. Šakas kiškite stovint kairėje padavimo angos pusėje.

Kiškite tik tiek šakų, kad variklis neužstrigtų.

Stebėkite, kad neužsiklūtų išmetimo anga.

Variklio ventiliacijos anga turi būti švari ir neuždengta.

Smulkinimo freza pati traukia šakutes ir jas smulkina.

VARIKLIO PERKROVOS APSAUGA

Šis smulkintuvas turi automatinę perkrovos saugiklį, kad apsaugotų variklį nuo pažeidimų. Kuomet perkrova bus didesnė nei galima, apsauga atjungs variklį. Jei variklis perkaito, palaukite bent minutę, kad variklis atvėstų.

PEILIŲ PRISPAUDIMO REGULIAVIMAS (7

pav)

Peilių prispaudėjas (2) turi būti arti peilių (0-0,50mm). Šis atstumas privalomas, norint pasiekti geriausių smulkinimo rezultatų. Negalima, kad prispaudėjas varžytų peiliams laisvą sukimąsi. Kairėje pusėje yra peilių prispaudėjo veržlė. Norint reguliuoti prispaudėjo atstumą, sukite varžtą pagal laikrodžio rodyklę, kad prispaudėjas priartėtų prie peilių. Pusė varžto apsisukimo prispaudėją priartina 0,5mm prie peilių. Po prispaudėjo reguliavimo, išbandykite ar tinkamai sureguliuotas prispaudėjas ir įrankis tinkamai dirba.

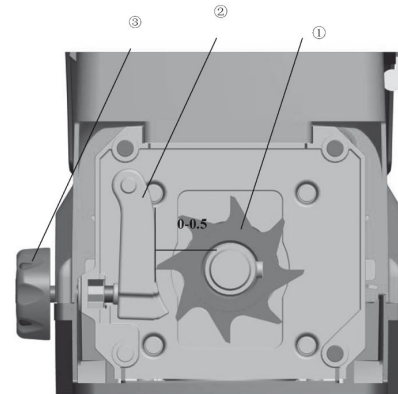

7 pav.

GEDIMŲ DIAGNOSTIKA

Neįsijungia variklis

- Pradžioje patikrinkite ar dega kontrolinė žalia frezos veikimo lemputė. Jeigu lemputė nedega įjungus frezą (paspaudus žalią jungiklį „I“), patikrinkite elektros kabelį bei elektros saugiklius.
- Užsiblokavusi freza. Atblokuokite frezą, pakeičiant jos sukimosi kryptį.

Šakos automatiškai neįtraukiamos

- Freza sukasi į atbulinę pusę. Perjunkite sukimosi krypties jungiklį.
- Užstrigusi, užsikimšusi freza. Išvalykite padavimo angą bei frezą.
- Jeigu freza vis tiek užstrigusi, pasukite peilių prispaudimo varžtą du kartus, kad atsilaisvintų ir pabandykite išvalyti vėl.
- Išvalę frezą, sureguliuokite peilių prispaudėją.

Šakos nesukarpomos

- Sureguliuokite peilių prispaudėją. Pasukite peilių prispaudėjo varžtą puse apsisukimo.

PRIEŽIŪRA

Nuolatos valykite įrenginį nuo nešvarumų, siekiant ilgaamžio įrankio darbo.

Nuolatos stebėkite, kad ventiliacijos angos nebūtų užterštos ar uždengtos.

Valant naudokite tik drėgną skudurėlį bei švelnų šepetėlį. Nenaudokite jokių cheminių valymo priemonių, nes jie gali pažeisti plastiko detales. Nenaudokite tekančio vandens.

Nuolatos tikrinkite veržles ar jos neatsilaisvinę.

Siekiant apsaugoti pjovimo peilį nuo korozijos prieš ilgiau sandėliuojant įrenginį, būtina sutepti jį alyva.

DĖMESIO!

Niekuomet neišmeskite jokių elektrinių prietaisų į buitiniams atliekoms skirtą konteinerį.

Pagal Europos sąjungos direktyvą 2002/96/EC dėl senų elektros prietaisų pašalinimo, elektros prietaisai turi būti pašalinti atskirai nuo buitinių atliekų ir turi būti atiduoti perdirbimo įmonėms.

Elektros ir elektroninės įrangos atliekų negalima šalinti į buitiniams atliekoms skirtus konteinerius.

Jei turite elektros ir elektroninės įrangos atliekų, Jūs galite:

- nuvežti jas į didžiųjų atliekų surinkimo aikšteles;
- perkant tos pačios paskirties ir kiekio (skaičiuojant įrangos vienetais) įrangą, nemokamai atiduoti senąją įrangą platintojui;
- išsikviesti elektros ir elektroninės įrangos tvarkytojus, kad jie patys išsivežtų nebenaudojamą įrangą.



Pardavėjas



KVITAS

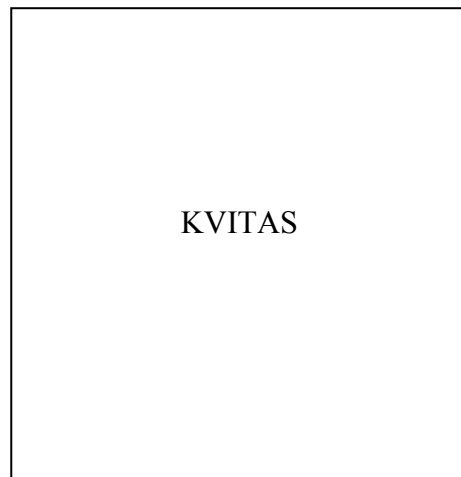

Pardavimo data:

Šiam gaminiui suteikiama 12 mėn. garantinė priežiūra.

Garantija galioja:

- a) Sutartyje numatyta garantinį laikotarpį.
- b) Garantinis aptarnavimas atliekamas tik pateikus pirkimo kvitą ar kitą pirkimą įrodantį dokumentą.
- c) Jei nenustatoma žala, kurią sukėlė netinkamas elgesys su įrankiu, nesilaikant naudojimo instrukcijų.
- d) Jei nebuvo pažeisti prietaisų komponentai. Jei produktas yra taisytas neteisėtai, neautorizuotoje serviso tarnyboje garantija nutraukiama.
- e) jei produktas nebuvo naudojamas nuomai.
- f) jei produktas nebuvo naudojamas komerciniais tikslais siekiant pasipelnėti.

Garantija netaikoma šiems defektams:

- a) tiems, kurie atsiranda netinkamai naudojantis aparatu, nesilaikant gamintojo rekomendacijų;
- b) žalos, kurią sukeltų mašinos normaliai nusidėvintiems komponentams;
- c) jei įrenginys pažeistas mechaniškai.

Garantija nutraukiama, jei įrenginys buvo naudojamas ne pagal paskirtį.

Valymo, priežiūros, įrankių tikrinimo ir koregavimo paslaugos, jei jos būtinos dėl naudotojo kaltės yra mokama paslauga.

Iškilus techniniams nesklandumams, kreipkitės į:

UAB Emolus

Kaunas

A.Stulginskio g. 41A,
Mob. 8618 14270
Tel./faks. (+370) 37 263495
info@emolus.lt

Klaipėda

Sportininkų g. 18
Tel. (+370) (46) 412032
klaipeda@emolus.lt